



Industriestraat 102, 5953 LZ Reuver

Vraagprijs € 700.000,00 kosten koper





Omschrijving

Industriestraat 102, 5953 LZ Reuver

Deze royale en zeer goed onderhouden vrijstaande woning ligt op een heerlijk rustige locatie in Reuver-Offenbeek.

Je geniet hier van veel rust en privacy terwijl je je toch op korte afstand van het centrum van Reuver bevindt. De royale achtertuin biedt een zee van ruimte is en is voorzien van een buitenserre en groot zwembad. De woning heeft een grote woonkamer met open keuken en bijkeuken, een royale garage met zolder en 5 slaapkamers (verdeeld over twee verdiepingen). Op de oprit is plek voor meerdere auto's. Ten slotte is de woning voorzien van vloerverwarming op de gehele begane grond, 20 zonnepanelen en energielabel B.

De woning ligt nabij het centrum van Reuver-Offenbeek met diverse winkelvoorzieningen, waaronder meerdere supermarkten. Twee basisscholen bevinden zich op loopafstand. Alle overige voorzieningen zoals het treinstation en snelwegen liggen eveneens op korte afstand.

Begane grond

De gehele begane grond is voorzien van een tegelvloer met vloerverwarming (met uitzondering van de garage).

Bij binnenkomst stap je de royale hal binnen. Hier zijn de meterkast, het toilet (met fonteintje en raam), een garderobe en de trapopgang naar de eerste verdieping aanwezig.

Vanuit de hal bieden openslaande deuren toegang tot de woonkamer met halfopen keuken. De woonkamer (ca. 44m²) is heerlijk licht door de vele ramen. Een wand is voorzien van waterbestendig, granieten stucwerk. De spekstenen houtkachel zorgt ervoor dat je de woning snel kunt verwarmen.

De open keuken (ca. 17m²) is voorzien van een inductiekookplaat, afzuigkap, vaatwasser, koelkast met 0 graden lades, oven, stoomoven en koffiezetapparaat. Zowel het draaiplateau in de hoekkast als de apothekerskast zorgen voor nog meer opbergruimte. Alle apparatuur is van Miele en de afzuigkap is een handgemaakte Gutmann. Een elektrische boiler zorgt voor warm water.

Vanuit de keuken is de bijkeuken (ca. 10m²) bereikbaar. Deze is voorzien van een eigen keukenblok met ook een aparte boiler. Vanuit hier is de garage bereikbaar. Een loopdeur biedt



toegang tot de tuin. De grote garage (ca. 40m²) is voorzien van een tegelvloer, een loopdeur naar de achtertuin en openslaande deuren richting de oprit. Hier zijn tevens de witgoed aansluiting en de glasfilterpomp voor het zwembad aanwezig. De ijzeren trap biedt toegang tot de bergzolder (ca. 17m²). Deze is voorzien van een laminaatvloer. Vanuit de garage is de kruipruimte bereikbaar.

1ste verdieping

De overloop en 3 slaapkamers (ca. 12m², 15m² en 24m²) zijn allemaal voorzien van een houten vloer.

De badkamer (ca. 6m²) is voorzien van een tegelvloer, inloopdouche, ligbad, dubbele wastafel met meubel en kleine bergkast die plek biedt voor bijvoorbeeld wasmanden. Een raam zorgt voor daglicht en natuurlijke ventilatie.

Ten slotte is er op deze verdieping nog een separaat toilet aanwezig.

2de verdieping

De overloop is voorzien van een laminaatvloer en bergkasten. Vanuit hier zijn de 2 slaapkamers bereikbaar.

De grootste slaapkamer (ca. 20m²) is voorzien van vloerbedekking en bergkasten. Het is een ruime en hoge kamer. De 2de slaapkamer (ca. 6m²) is voorzien van een laminaatvloer en biedt toegang tot de berg-/stookruimte (ca. 4m²) met zeilvloer, cv-ketel en boiler (met warmtepomp).

Tuin

De voortuin is keurig aangelegd en grotendeels betegeld. De ronde oprit biedt plek voor meerdere auto's. Aan de rechterzijde van de woning bevindt zich de vrije achterom en links is er toegang tot de garage.

De zeer diepe achtertuin is volledig omheind en voorzien van veel groen. De buitenserre (ca. 20m²) is voorzien van een tegelvloer, elektra en inbouwverlichting. Het zwembad (ca. 7m x 3,5m x 1,5m) is voorzien van een overkapping. Het water wordt verwarmd door middel van de 4 aanwezige zonnecollectoren. In de garage bevindt zich de glasfilterpomp.

In de gehele tuin is een sproeisysteem aanwezig met meerdere punten. Het houten schuurtje (ca. 8m²) in het midden is voorzien van een tegelvloer, elektra en uitzetramen.

Achterin bevindt zich nog een vrije achterom. Dit is een grote dubbele, metalen poort waardoor het mogelijk is om met een aanhangwagen achterom te rijden.



Bijzonderheden

- De woning is volledig voorzien van hardhouten kozijnen met dubbel glas.
- De gehele begane grond (exclusief de garage) is voorzien van vloerverwarming. De ruimtes waar geen vloerverwarming aanwezig is, worden verwarmd middels reguliere radiatoren.
- Er zijn 20 zonnepanelen aanwezig. Daarnaast liggen er op de garage nog eens 4 zonnecollectoren t.b.v. het zwembad.
- Overall is Luxaflex aanwezig. De begane grond is voorzien van dubbele Luxaflex en op de 1ste verdieping is enkele Luxaflex aanwezig.

Kenmerken

Object gegevens	
Soort woning	Eengezinswoning
Type woning	Vrijstaande woning
Bouwjaar	1987

Maten object	
Aantal kamers	6 kamers
Aantal slaapkamers	5 slaapkamer(s)
Inhoud woning	870 m ³
Perceel oppervlakte	945 m ²
Gebruiksoppervlakte woonfunctie	197 m ²
Woonkamer	44 m ²

Details	
Ligging	Aan rustige weg, in woonwijk
Schuur / berging	Vrijstaand hout
Kabel	Nee
Buitenzonwering	Ja

Energie	
Energielabel	B
Isolatie	Dakisolatie, Muurisolatie, Vloerisolatie, Dubbel glas
Verwarming	C.V.-Ketel, Vloerverwarming gedeeltelijk, Houtkachel
Warmwater	C.V.-ketel, elektrische boiler eigendom

Tuin gegevens	
Tuin	Achtertuint, voortuin, zijtuin
Tuin diepte (cm)	3.650
Tuin breedte (cm)	1.650
Hoofdtuin	Achtertuint
Positie	Zuid
Kwaliteit	Normaal

























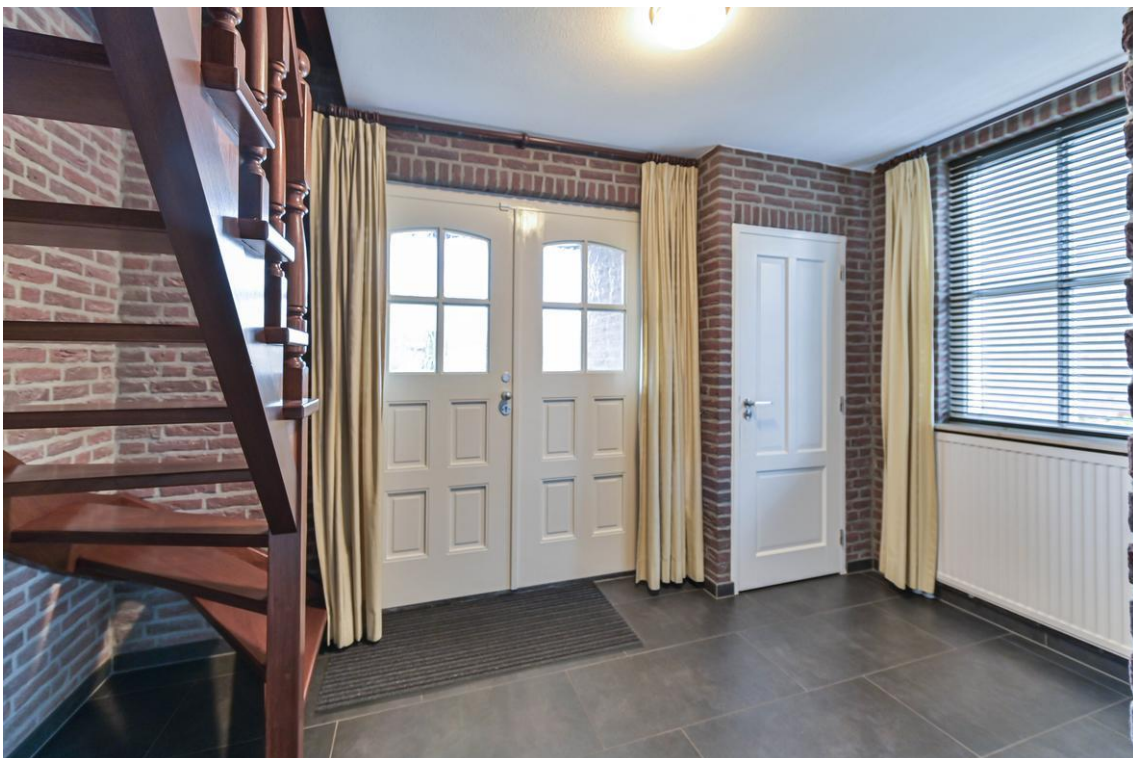

































Plattegrond

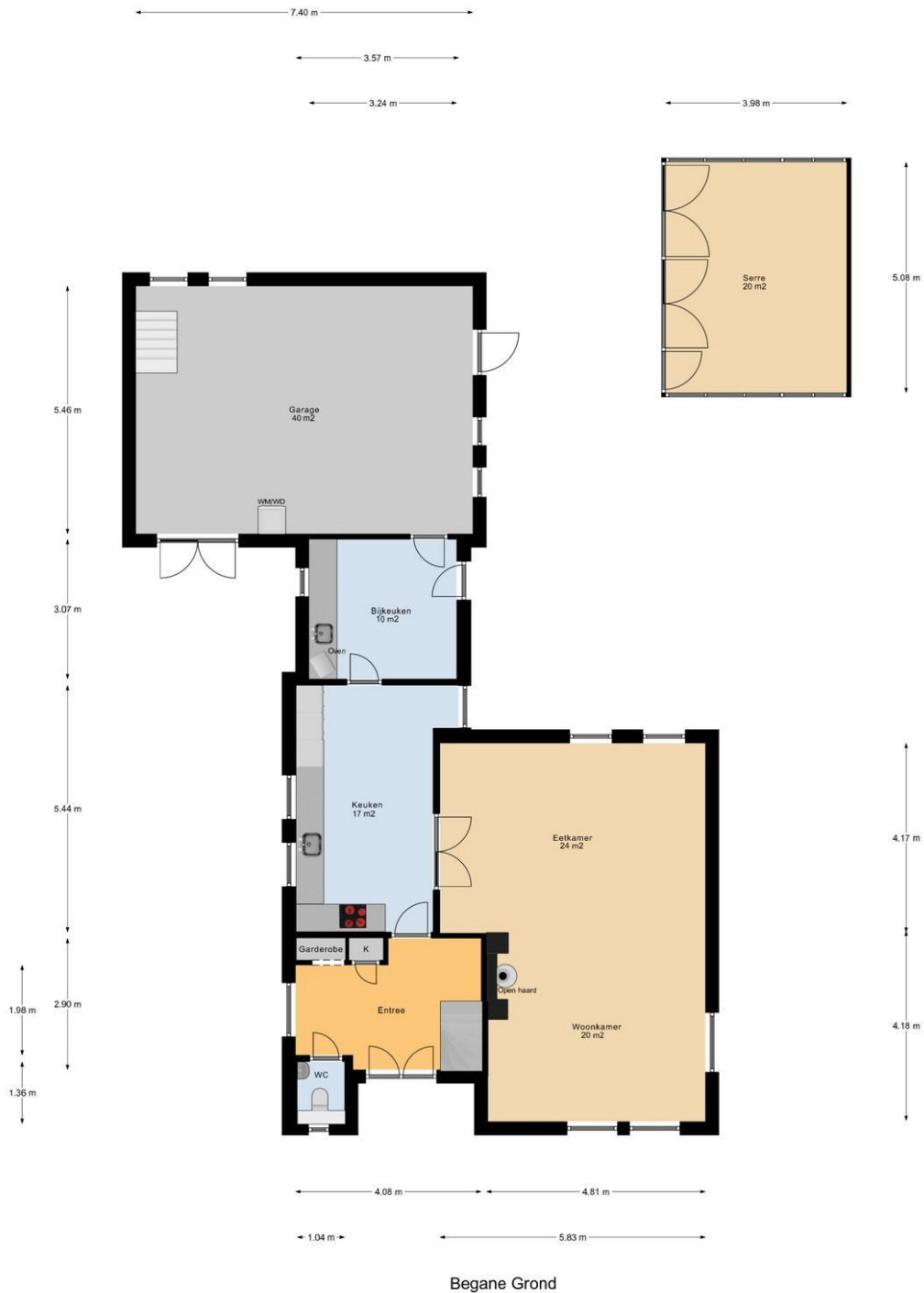

Plattegrond

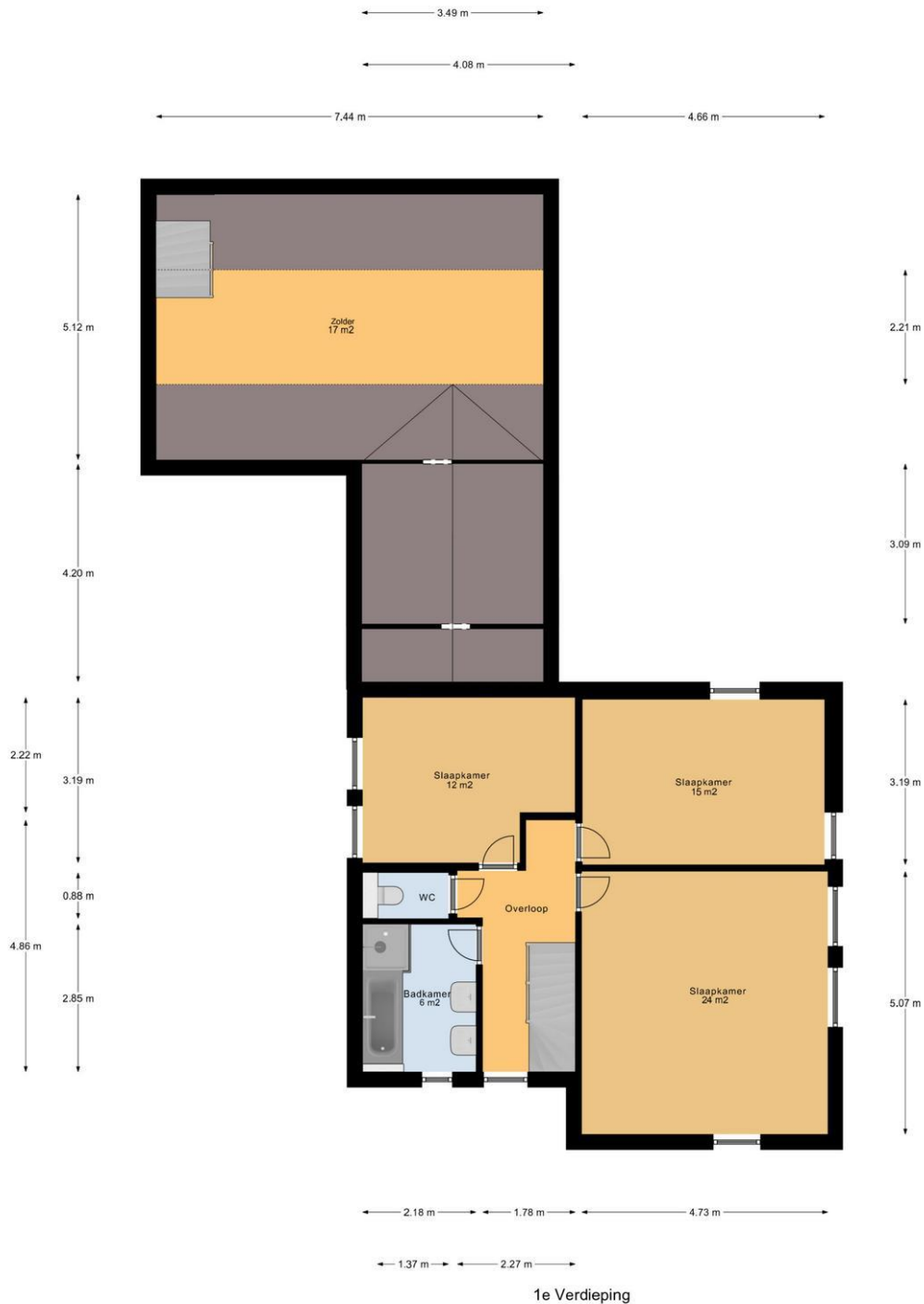

Plattegrond

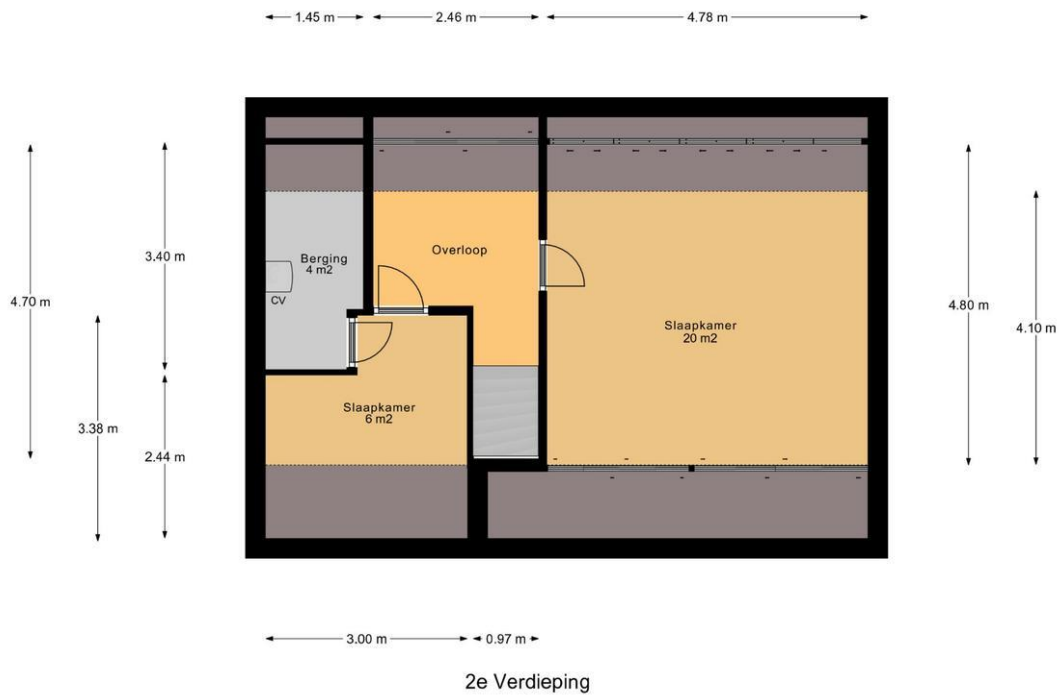

Plattegrond

← 2.18 m →

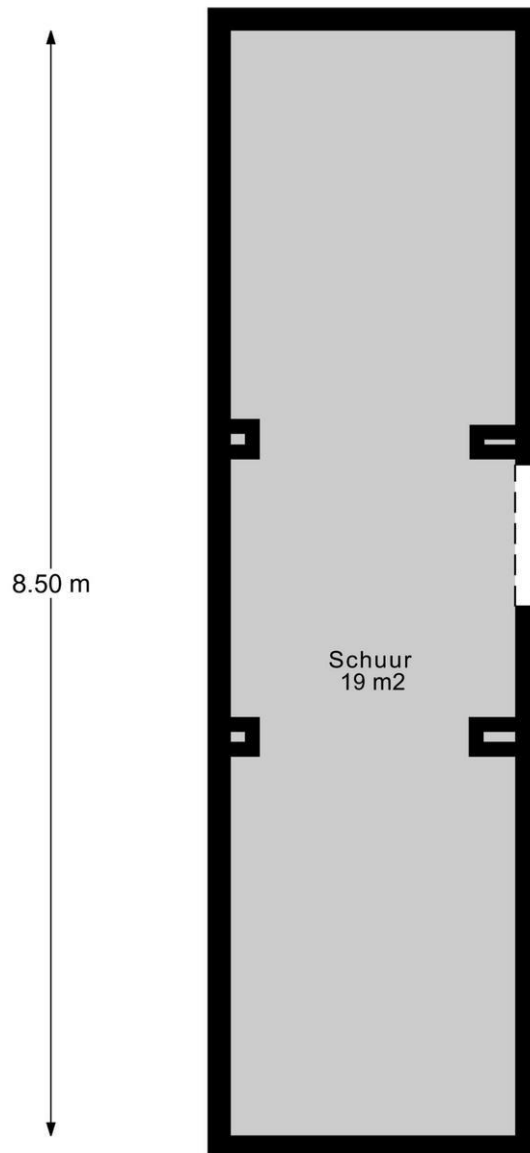

Schuur 1

Plattegrond

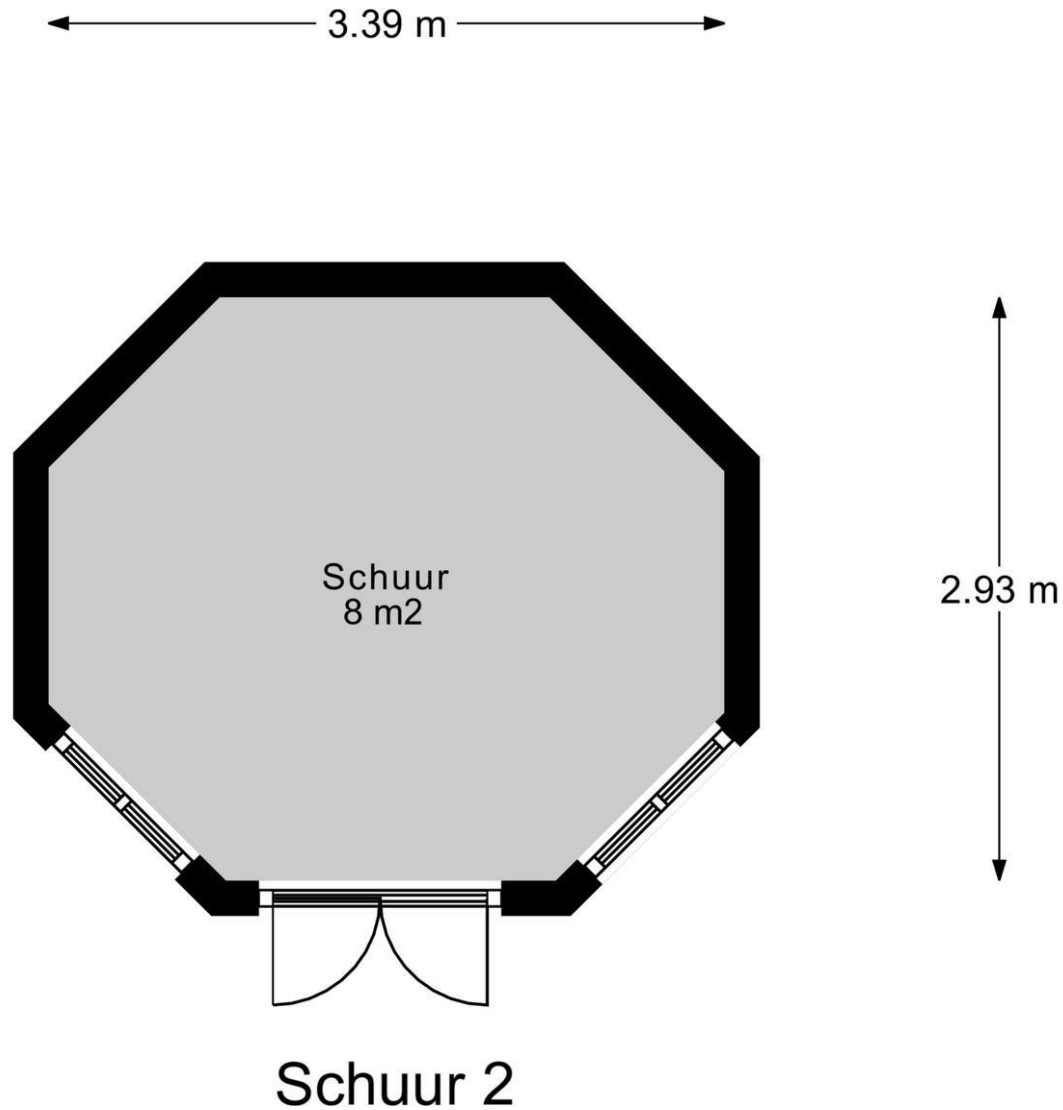

Plattegrond



Plattegrond

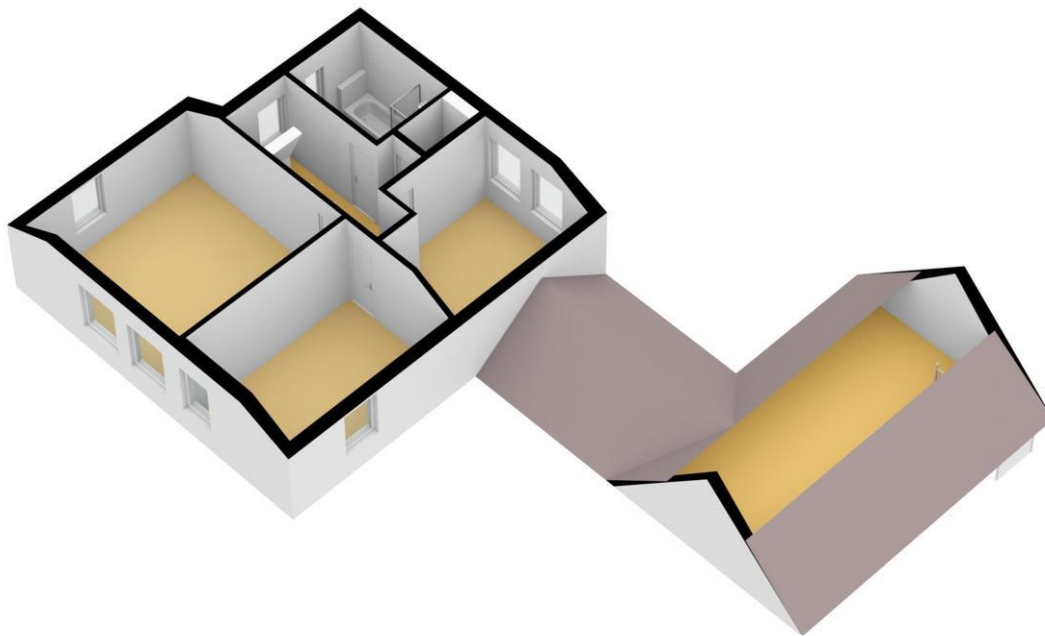

Plattegrond

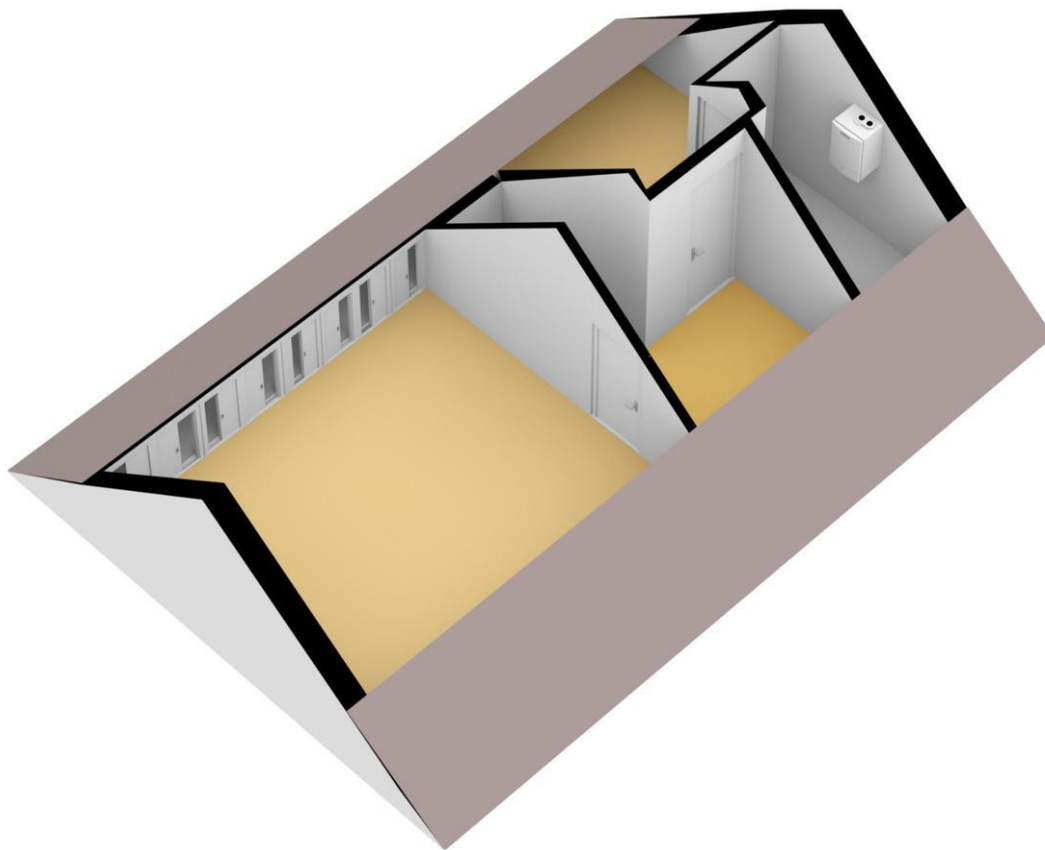



Plattegrond

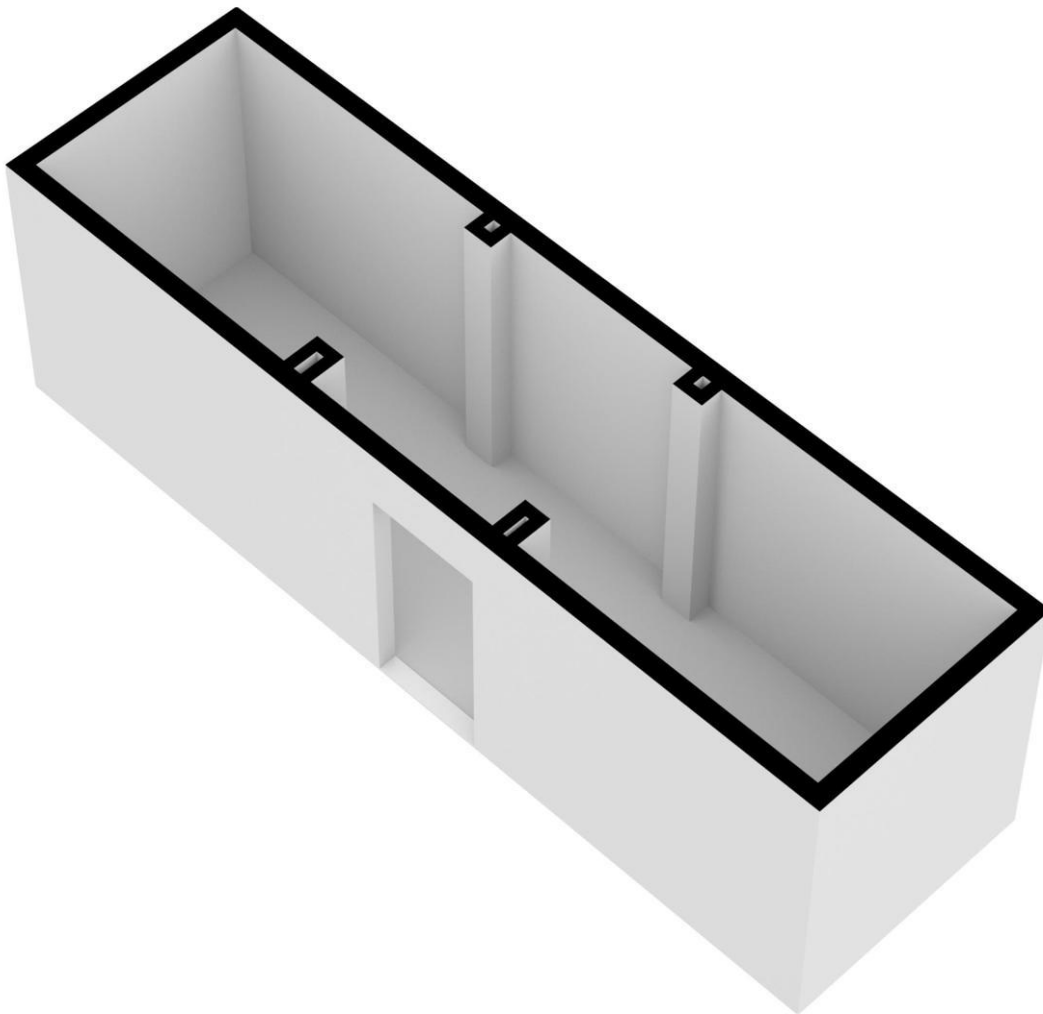

VeTeBe B.V
Grotestraat 84 a
5931 CX, TEGELEN
Tel: 077-326 26 00
E-mail: info@vetebe.nl
www.vetebe.nl

VBO  MAKELAAR



Plattegrond

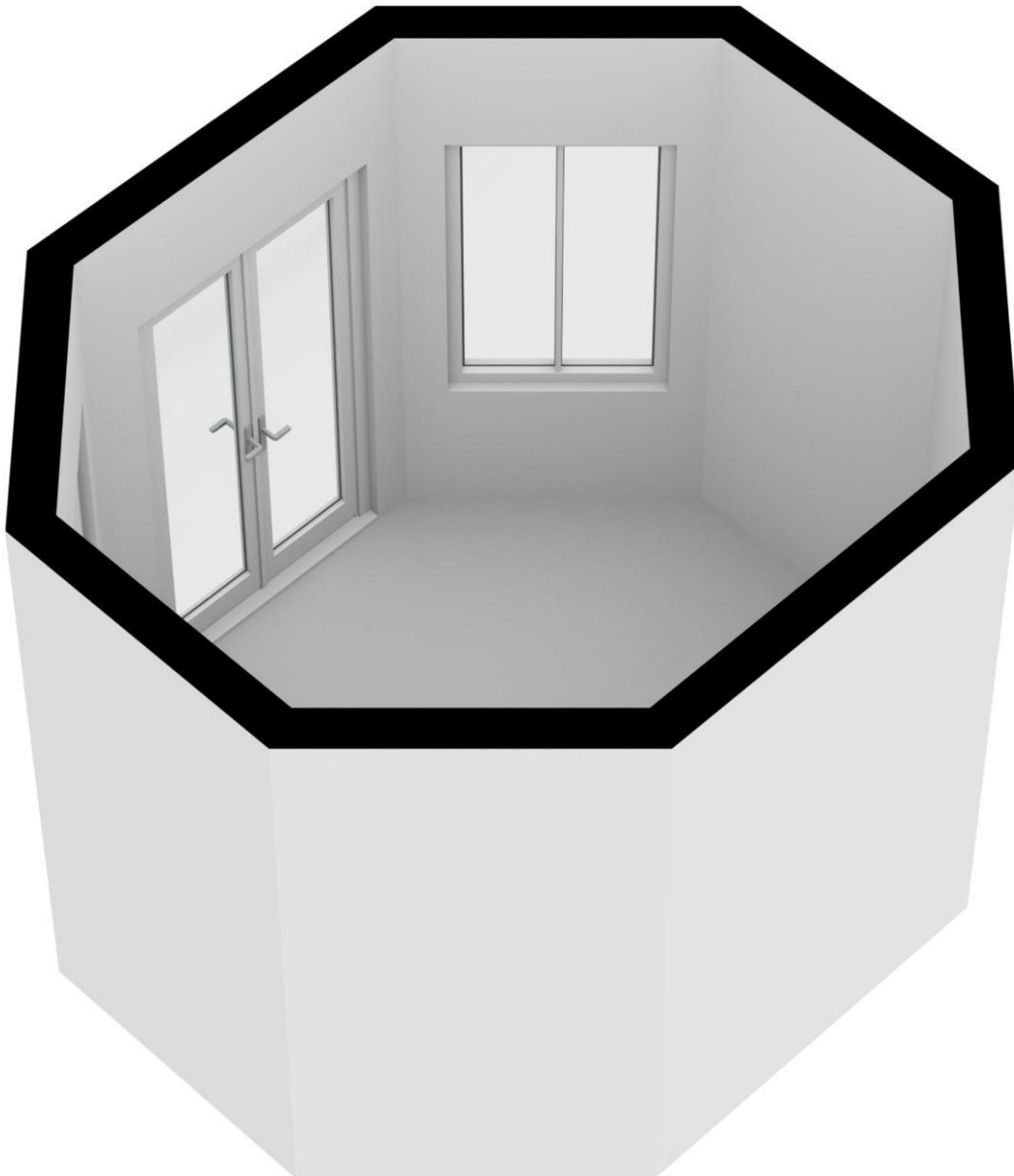

Kadastrale kaart

Kadastrale kaart

Uw referentie: ---



<p>12345 25</p> <p>Deze kaart is noordgericht</p> <p>Perceelnummer</p> <p>Huisnummer</p> <p>Vastgestelde kadastrale grens</p> <p>Voorlopige kadastrale grens</p> <p>Administratieve kadastrale grens</p> <p>Bebouwing</p> <p>Voor een eensluidend uittreksel, geleverd op 17 oktober 2023 De bewaarder van het kadaster en de openbare registers</p>	<p>Schaal 1: 500</p> <p>Kadastrale gemeente Beesel</p> <p>Sectie K</p> <p>Perceel 1383</p> <p>Aan dit uittreksel kunnen geen betrouwbare maten worden ontleend. De Dienst voor het kadaster en de openbare registers behoudt zich de intellectuele eigendomsrechten voor, waaronder het auteursrecht en het databankenrecht.</p>	
--	--	--

Locatie

Adres gegevens	
Adres	Industriestraat 102
Postcode / plaats	5953 LZ Reuver
Provincie	Limburg



Lijst van zaken

	Blijft achter	Gaat mee	Kan worden overgenomen	n.v.t.
Woning				
<i>Interieur</i>				
Verlichting, te weten:				
- Inbouwspots/dimmers	<input checked="" type="checkbox"/>	<input type="checkbox"/>	<input type="checkbox"/>	<input type="checkbox"/>
- Opbouwspots/armaturen/lampen/dimmers	<input checked="" type="checkbox"/>	<input type="checkbox"/>	<input type="checkbox"/>	<input type="checkbox"/>
- Losse (hang)lampen	<input type="checkbox"/>	<input type="checkbox"/>	<input checked="" type="checkbox"/>	<input type="checkbox"/>
-	<input type="checkbox"/>	<input type="checkbox"/>	<input type="checkbox"/>	<input checked="" type="checkbox"/>
-	<input type="checkbox"/>	<input type="checkbox"/>	<input type="checkbox"/>	<input checked="" type="checkbox"/>
(Losse)kasten, legplanken, te weten:				
- In overleg	<input type="checkbox"/>	<input type="checkbox"/>	<input type="checkbox"/>	<input checked="" type="checkbox"/>
-	<input type="checkbox"/>	<input type="checkbox"/>	<input type="checkbox"/>	<input checked="" type="checkbox"/>
Raamdecoratie/zonwering binnen, te weten:				
- Gordijnrails	<input type="checkbox"/>	<input type="checkbox"/>	<input checked="" type="checkbox"/>	<input type="checkbox"/>
- Gordijnen	<input type="checkbox"/>	<input type="checkbox"/>	<input checked="" type="checkbox"/>	<input type="checkbox"/>
- Overgordijnen	<input type="checkbox"/>	<input type="checkbox"/>	<input type="checkbox"/>	<input checked="" type="checkbox"/>
- Vitrages	<input type="checkbox"/>	<input type="checkbox"/>	<input checked="" type="checkbox"/>	<input type="checkbox"/>
- Rolgordijnen	<input type="checkbox"/>	<input type="checkbox"/>	<input checked="" type="checkbox"/>	<input type="checkbox"/>
- Lamellen	<input type="checkbox"/>	<input type="checkbox"/>	<input type="checkbox"/>	<input checked="" type="checkbox"/>
- Jaloezieën	<input type="checkbox"/>	<input type="checkbox"/>	<input checked="" type="checkbox"/>	<input type="checkbox"/>
- (Losse) horren/rolhorren	<input type="checkbox"/>	<input type="checkbox"/>	<input checked="" type="checkbox"/>	<input type="checkbox"/>
-	<input type="checkbox"/>	<input type="checkbox"/>	<input type="checkbox"/>	<input checked="" type="checkbox"/>
-	<input type="checkbox"/>	<input type="checkbox"/>	<input type="checkbox"/>	<input checked="" type="checkbox"/>
Vloerdecoratie, te weten:				
- Vloerbedekking	<input type="checkbox"/>	<input type="checkbox"/>	<input type="checkbox"/>	<input checked="" type="checkbox"/>
- Parketvloer	<input type="checkbox"/>	<input type="checkbox"/>	<input checked="" type="checkbox"/>	<input type="checkbox"/>
- Houten vloer(delen)	<input type="checkbox"/>	<input type="checkbox"/>	<input type="checkbox"/>	<input checked="" type="checkbox"/>
- Laminaat	<input type="checkbox"/>	<input type="checkbox"/>	<input checked="" type="checkbox"/>	<input type="checkbox"/>
- Plavuizen	<input checked="" type="checkbox"/>	<input type="checkbox"/>	<input type="checkbox"/>	<input type="checkbox"/>
-	<input type="checkbox"/>	<input type="checkbox"/>	<input type="checkbox"/>	<input checked="" type="checkbox"/>
-	<input type="checkbox"/>	<input type="checkbox"/>	<input type="checkbox"/>	<input checked="" type="checkbox"/>
(Voorzet) openhaard met toebehoren	<input type="checkbox"/>	<input type="checkbox"/>	<input checked="" type="checkbox"/>	<input type="checkbox"/>
Allesbrander	<input type="checkbox"/>	<input type="checkbox"/>	<input type="checkbox"/>	<input checked="" type="checkbox"/>
Houtkachel	<input type="checkbox"/>	<input type="checkbox"/>	<input checked="" type="checkbox"/>	<input type="checkbox"/>
(Gas)kachels	<input type="checkbox"/>	<input type="checkbox"/>	<input type="checkbox"/>	<input checked="" type="checkbox"/>

	Blijft achter	Gaat mee	Kan worden overgenomen	n.v.t.
Designradiator(en)	<input type="checkbox"/>	<input type="checkbox"/>	<input type="checkbox"/>	<input checked="" type="checkbox"/>
Radiatorafwerking	<input type="checkbox"/>	<input type="checkbox"/>	<input type="checkbox"/>	<input checked="" type="checkbox"/>
Overig, te weten:				
- Spiegelwanden	<input checked="" type="checkbox"/>	<input type="checkbox"/>	<input type="checkbox"/>	<input type="checkbox"/>
- Schilderij ophangstelsysteem	<input type="checkbox"/>	<input type="checkbox"/>	<input type="checkbox"/>	<input checked="" type="checkbox"/>
-	<input type="checkbox"/>	<input type="checkbox"/>	<input type="checkbox"/>	<input checked="" type="checkbox"/>
-	<input type="checkbox"/>	<input type="checkbox"/>	<input type="checkbox"/>	<input checked="" type="checkbox"/>
Keuken				
Keukenblok (met bovenkasten)	<input type="checkbox"/>	<input type="checkbox"/>	<input type="checkbox"/>	<input checked="" type="checkbox"/>
Keuken (inbouw)apparatuur, te weten:				
- Kookplaat	<input checked="" type="checkbox"/>	<input type="checkbox"/>	<input type="checkbox"/>	<input type="checkbox"/>
- (Gas)fornuis	<input checked="" type="checkbox"/>	<input type="checkbox"/>	<input type="checkbox"/>	<input type="checkbox"/>
- Afzuigkap	<input checked="" type="checkbox"/>	<input type="checkbox"/>	<input type="checkbox"/>	<input type="checkbox"/>
- Magnetron	<input type="checkbox"/>	<input type="checkbox"/>	<input checked="" type="checkbox"/>	<input type="checkbox"/>
- Oven	<input type="checkbox"/>	<input type="checkbox"/>	<input type="checkbox"/>	<input checked="" type="checkbox"/>
- Combi-oven/combimagnetron	<input checked="" type="checkbox"/>	<input type="checkbox"/>	<input type="checkbox"/>	<input type="checkbox"/>
- Koelkast	<input checked="" type="checkbox"/>	<input type="checkbox"/>	<input type="checkbox"/>	<input type="checkbox"/>
- Vriezer	<input type="checkbox"/>	<input type="checkbox"/>	<input checked="" type="checkbox"/>	<input type="checkbox"/>
- Koel-vriescombinatie	<input checked="" type="checkbox"/>	<input type="checkbox"/>	<input type="checkbox"/>	<input type="checkbox"/>
- Vaatwasser	<input checked="" type="checkbox"/>	<input type="checkbox"/>	<input type="checkbox"/>	<input type="checkbox"/>
- Quooker	<input type="checkbox"/>	<input type="checkbox"/>	<input type="checkbox"/>	<input checked="" type="checkbox"/>
- Koffiezetapparaat	<input checked="" type="checkbox"/>	<input type="checkbox"/>	<input type="checkbox"/>	<input type="checkbox"/>
-	<input type="checkbox"/>	<input type="checkbox"/>	<input type="checkbox"/>	<input checked="" type="checkbox"/>
-	<input type="checkbox"/>	<input type="checkbox"/>	<input type="checkbox"/>	<input checked="" type="checkbox"/>
Keukenaccessoires, te weten:				
-	<input type="checkbox"/>	<input type="checkbox"/>	<input type="checkbox"/>	<input checked="" type="checkbox"/>
-	<input type="checkbox"/>	<input type="checkbox"/>	<input type="checkbox"/>	<input checked="" type="checkbox"/>
Sanitair/sauna				
Toilet met de volgende toebehoren:				
- Toilet	<input checked="" type="checkbox"/>	<input type="checkbox"/>	<input type="checkbox"/>	<input type="checkbox"/>
- Toilethouder	<input checked="" type="checkbox"/>	<input type="checkbox"/>	<input type="checkbox"/>	<input type="checkbox"/>
- Toiletborstel(houder)	<input checked="" type="checkbox"/>	<input type="checkbox"/>	<input type="checkbox"/>	<input type="checkbox"/>
- Fontein	<input checked="" type="checkbox"/>	<input type="checkbox"/>	<input type="checkbox"/>	<input type="checkbox"/>
-	<input type="checkbox"/>	<input type="checkbox"/>	<input type="checkbox"/>	<input checked="" type="checkbox"/>
Badkamer met de volgende toebehoren:				
- Ligbad	<input checked="" type="checkbox"/>	<input type="checkbox"/>	<input type="checkbox"/>	<input type="checkbox"/>
- Jacuzzi/whirlpool	<input type="checkbox"/>	<input type="checkbox"/>	<input type="checkbox"/>	<input checked="" type="checkbox"/>
- Douche (cabine/scherm)	<input checked="" type="checkbox"/>	<input type="checkbox"/>	<input type="checkbox"/>	<input type="checkbox"/>
- Stoomdouche (cabine)	<input type="checkbox"/>	<input type="checkbox"/>	<input type="checkbox"/>	<input checked="" type="checkbox"/>

	Blijft achter	Gaat mee	Kan worden overgenomen	n.v.t.
- Wastafel	<input checked="" type="checkbox"/>	<input type="checkbox"/>	<input type="checkbox"/>	<input type="checkbox"/>
- Wastafelmeubel	<input checked="" type="checkbox"/>	<input type="checkbox"/>	<input type="checkbox"/>	<input type="checkbox"/>
- Planchet	<input type="checkbox"/>	<input type="checkbox"/>	<input type="checkbox"/>	<input checked="" type="checkbox"/>
- Toiletkast	<input checked="" type="checkbox"/>	<input type="checkbox"/>	<input type="checkbox"/>	<input type="checkbox"/>
- Toilet	<input checked="" type="checkbox"/>	<input type="checkbox"/>	<input type="checkbox"/>	<input type="checkbox"/>
- Toiletrolhouder	<input type="checkbox"/>	<input type="checkbox"/>	<input type="checkbox"/>	<input checked="" type="checkbox"/>
- Toiletborstel(houder)	<input checked="" type="checkbox"/>	<input type="checkbox"/>	<input type="checkbox"/>	<input type="checkbox"/>
-	<input type="checkbox"/>	<input type="checkbox"/>	<input type="checkbox"/>	<input checked="" type="checkbox"/>
-	<input type="checkbox"/>	<input type="checkbox"/>	<input type="checkbox"/>	<input checked="" type="checkbox"/>
Sauna met toebehoren	<input type="checkbox"/>	<input type="checkbox"/>	<input type="checkbox"/>	<input checked="" type="checkbox"/>
	<input type="checkbox"/>	<input type="checkbox"/>	<input type="checkbox"/>	<input checked="" type="checkbox"/>
<i>Exterieur/installaties/veiligheid/energiebesparing</i>				
Schotel/antenne	<input type="checkbox"/>	<input type="checkbox"/>	<input type="checkbox"/>	<input checked="" type="checkbox"/>
Brievenbus	<input checked="" type="checkbox"/>	<input type="checkbox"/>	<input type="checkbox"/>	<input type="checkbox"/>
(Voordeur)bel	<input type="checkbox"/>	<input type="checkbox"/>	<input type="checkbox"/>	<input checked="" type="checkbox"/>
Alarminstallatie	<input type="checkbox"/>	<input type="checkbox"/>	<input checked="" type="checkbox"/>	<input type="checkbox"/>
(Veiligheids)sloten en overige inbraakpreventie	<input type="checkbox"/>	<input type="checkbox"/>	<input type="checkbox"/>	<input checked="" type="checkbox"/>
Rookmelders	<input checked="" type="checkbox"/>	<input type="checkbox"/>	<input type="checkbox"/>	<input type="checkbox"/>
Screens/rolluiken	<input type="checkbox"/>	<input type="checkbox"/>	<input type="checkbox"/>	<input checked="" type="checkbox"/>
CV met toebehoren	<input type="checkbox"/>	<input type="checkbox"/>	<input type="checkbox"/>	<input checked="" type="checkbox"/>
(Klok)thermostaat	<input type="checkbox"/>	<input type="checkbox"/>	<input type="checkbox"/>	<input checked="" type="checkbox"/>
Warmwatervoorziening, te weten:				
- Via CV-installatie	<input checked="" type="checkbox"/>	<input type="checkbox"/>	<input type="checkbox"/>	<input type="checkbox"/>
- Boiler	<input checked="" type="checkbox"/>	<input type="checkbox"/>	<input type="checkbox"/>	<input type="checkbox"/>
- Close-in boiler	<input type="checkbox"/>	<input type="checkbox"/>	<input type="checkbox"/>	<input checked="" type="checkbox"/>
- Geiser	<input type="checkbox"/>	<input type="checkbox"/>	<input type="checkbox"/>	<input checked="" type="checkbox"/>
-	<input type="checkbox"/>	<input type="checkbox"/>	<input type="checkbox"/>	<input checked="" type="checkbox"/>
-	<input type="checkbox"/>	<input type="checkbox"/>	<input type="checkbox"/>	<input checked="" type="checkbox"/>
Mechanische ventilatie	<input type="checkbox"/>	<input type="checkbox"/>	<input type="checkbox"/>	<input checked="" type="checkbox"/>
Luchtbehandeling	<input type="checkbox"/>	<input type="checkbox"/>	<input type="checkbox"/>	<input checked="" type="checkbox"/>
Airconditioning met toebehoren (aantal:)	<input type="checkbox"/>	<input type="checkbox"/>	<input type="checkbox"/>	<input checked="" type="checkbox"/>
Isolatievoorzieningen (voorzetramen/radiatorfolie etc.), te weten:				
-	<input type="checkbox"/>	<input type="checkbox"/>	<input type="checkbox"/>	<input checked="" type="checkbox"/>
-	<input type="checkbox"/>	<input type="checkbox"/>	<input type="checkbox"/>	<input checked="" type="checkbox"/>
Telefoonaansluiting/internetaansluiting	<input checked="" type="checkbox"/>	<input type="checkbox"/>	<input type="checkbox"/>	<input type="checkbox"/>
Veiligheidsschakelaar wasautomaat	<input type="checkbox"/>	<input type="checkbox"/>	<input type="checkbox"/>	<input checked="" type="checkbox"/>
Waterslot wasautomaat	<input type="checkbox"/>	<input type="checkbox"/>	<input type="checkbox"/>	<input checked="" type="checkbox"/>
Zonnepanelen	<input checked="" type="checkbox"/>	<input type="checkbox"/>	<input type="checkbox"/>	<input type="checkbox"/>
	<input type="checkbox"/>	<input type="checkbox"/>	<input type="checkbox"/>	<input checked="" type="checkbox"/>
	<input type="checkbox"/>	<input type="checkbox"/>	<input type="checkbox"/>	<input checked="" type="checkbox"/>

	Blijft achter	Gaat mee	Kan worden overgenomen	n.v.t.
Tuin				
<i>Inrichting</i>				
Tuinaanleg/bestrating	<input checked="" type="checkbox"/>	<input type="checkbox"/>	<input type="checkbox"/>	<input type="checkbox"/>
Beplanting	<input checked="" type="checkbox"/>	<input type="checkbox"/>	<input type="checkbox"/>	<input type="checkbox"/>
	<input type="checkbox"/>	<input type="checkbox"/>	<input type="checkbox"/>	<input checked="" type="checkbox"/>
<i>Verlichting/installaties</i>				
Buitenverlichting	<input checked="" type="checkbox"/>	<input type="checkbox"/>	<input type="checkbox"/>	<input type="checkbox"/>
Tijd- of schemerschakelaar/bewegingsmelder	<input checked="" type="checkbox"/>	<input type="checkbox"/>	<input type="checkbox"/>	<input type="checkbox"/>
	<input type="checkbox"/>	<input type="checkbox"/>	<input type="checkbox"/>	<input checked="" type="checkbox"/>
<i>Bebouwing</i>				
Tuinhuis/buitenberging	<input checked="" type="checkbox"/>	<input type="checkbox"/>	<input type="checkbox"/>	<input type="checkbox"/>
Kasten/werkbank in tuinhuis/berging	<input type="checkbox"/>	<input type="checkbox"/>	<input checked="" type="checkbox"/>	<input type="checkbox"/>
(Broei)kas	<input type="checkbox"/>	<input type="checkbox"/>	<input type="checkbox"/>	<input checked="" type="checkbox"/>
	<input type="checkbox"/>	<input type="checkbox"/>	<input type="checkbox"/>	<input checked="" type="checkbox"/>
	<input type="checkbox"/>	<input type="checkbox"/>	<input type="checkbox"/>	<input checked="" type="checkbox"/>
<i>Overig</i>				
Overige tuin, te weten:				
- (Sier)hek	<input checked="" type="checkbox"/>	<input type="checkbox"/>	<input type="checkbox"/>	<input type="checkbox"/>
- Vlaggenmast(houder)	<input type="checkbox"/>	<input type="checkbox"/>	<input type="checkbox"/>	<input checked="" type="checkbox"/>
-	<input type="checkbox"/>	<input type="checkbox"/>	<input type="checkbox"/>	<input checked="" type="checkbox"/>
-	<input type="checkbox"/>	<input type="checkbox"/>	<input type="checkbox"/>	<input checked="" type="checkbox"/>
<i>Overig</i>				
Zijn er zaken die geen eigendom zijn van verkoper omdat er sprake is van een leasecontract. Zo ja, neemt verkoper de zaak mee of moet het betreffende contract worden overgenomen?	Ja	Nee	Gaat mee	Moet worden overgenomen
CV/geiser/boiler	<input type="checkbox"/>	<input checked="" type="checkbox"/>	<input type="checkbox"/>	<input type="checkbox"/>
Keuken/tuin/kozijnen	<input type="checkbox"/>	<input checked="" type="checkbox"/>	<input type="checkbox"/>	<input type="checkbox"/>
Intelligente thermostaten e.d.	<input type="checkbox"/>	<input checked="" type="checkbox"/>	<input type="checkbox"/>	<input type="checkbox"/>
Stadsverwarming	<input type="checkbox"/>	<input checked="" type="checkbox"/>	<input type="checkbox"/>	<input type="checkbox"/>
Zonnepanelen	<input type="checkbox"/>	<input checked="" type="checkbox"/>	<input type="checkbox"/>	<input type="checkbox"/>
	<input type="checkbox"/>	<input checked="" type="checkbox"/>	<input type="checkbox"/>	<input type="checkbox"/>
	<input type="checkbox"/>	<input checked="" type="checkbox"/>	<input type="checkbox"/>	<input type="checkbox"/>
Bijlage(n) over te nemen contracten:				
-	Alles in eigendom dus geen contracten over te nemen. Alles bovengenoemd cv-paneel en boiler blijft in woning.			
-				



Over ons

VeTeBe is specialist in onroerend goed: verkoop, aankoop, taxaties, verhuur, beheer en ontwikkeling. Daarnaast adviseert VeTeBe over hypotheke, verzekeringen en andere financieringen. VeTeBe opereert in heel Noord-Limburg.

Aankoop

Ook als aankopend makelaar levert VeTeBe klinkklare resultaten; juist door die kennis van de lokale markt. De specialisten geven antwoorden op alle specifieke vragen van een klant als diens oog op een woning is gevallen. Voor de onderhandeling zijn de makelaars natuurlijk ook beschikbaar; als geen ander kennen ze de dynamiek van een verkoopgesprek. Ze halen er het beste uit. Het geeft rust als je weet dat je te alle tijden hierop kan terugvallen, op zo'n spannend moment in je leven, als je op zoek bent naar je droomhuis. Met VeTeBe aan je zijde hoef je niet te twijfelen.

Verkoop

De makelaar zorgt er voor dat uw belangen als verkoper behartigd worden. Uiteraard bemiddelt hij tussen kopers en verkopers, maar uiteindelijk staat uw belang voorop. Wij zorgen ervoor dat de woning optimaal wordt gepresenteerd. Dat de kopers juist en volledig worden geïnformeerd en dat de nodige voorbehouden en juridische aspecten niet uit het oog worden verloren.

Taxaties

VeTeBe beschikt over drie deskundige en professionele taxateurs, welke lid zijn van een branchevereniging, VBO. Alle leden zijn gecertificeerd en mogen taxeren voor NHG én alle hypotheekverstrekkers. VeTeBe is aangesloten bij het NWWI. Ook beschikt VeTeBe over twee gecertificeerde bedrijfstaxateurs.

Hypotheke

Nooit geeft VeTeBe Hypotheke twee keer hetzelfde hypotheekadvies, want iedere klant is anders. Belangrijker nog is dat een advies je gegoten moet zitten. Het moet je financiële bewegingsvrijheid geven, zodat je lekker kunt leven. Daarbij wordt er met alles rekening gehouden: woonlasten, de aflossingsvorm, de zekerheid van de rente, wat gebeurt er bij arbeidsongeschiktheid en nog veel meer. Een klant krijgt achteraf nooit verrassingen.

Disclaimer

De beschrijvingen op Funda, onze website en de informatie in deze brochure zijn met de grootste zorg samengesteld. Aan de inhoud hiervan kan geen enkele aansprakelijkheid worden ontleend.

De presentatie wordt enkel afgedrukt als hulpmiddel, uitsluitend zodat u zich zo goed mogelijk kunt oriënteren omtrent de indeling, maar niet over de afwerking etc. De gegevens zijn in de meeste gevallen afkomstig van een aan ons ter hand gestelde tekening. De mogelijkheid blijft aanwezig dat er wijzigingen zijn geweest tijdens de bouw of daarna, of dat er bouwtechnisch is afgeweken van de tekening (ook qua maten). Bij de bezichtiging ziet u de werkelijkheid waarvan u bij eventuele koop uitgaat. Daar is uiteindelijk de bezichtiging voor, die wij graag voor u regelen.